

全回転フォークリフト新車購入仕様書

1. 目的

廃棄物の運搬用として、本仕様書に示す運搬車を購入するもの

2. 件名

全回転フォークリフト新車購入

3. 購入車両仕様

別紙のとおり

4. 台数

1台

5. 納入期限

令和8年12月11日

6. 納入場所

千葉県山武市松尾町金尾 1149-1

7. 保証

保証納入後1ヵ年以内に設計製作上の欠陥によるものと見なされる故障が発生した場合には、受注者は無償修理を行わなければならない。ただし、製作会社等が別に定めた保証期間が1ヵ年以上にわたる場合には、それを適用する。特に重大な故障が発生したときは、上記期間経過後であっても発注者と受注者が協議のうえ、受注者に無償修理を行わせることがある。

8. 納入時について

- ・受注者は納入場所において、試運転及び取扱方法の説明を行うこと。また、必要に応じ操作指導を行うこと。
- ・受注者はフォークリフトの使用を開始するために必要な諸手続きを行うこと。
- ・受注者は納入場所までの回送費及び検査、試運転並びに取扱説明に要する一切の費用を負担すること。
- ・燃料タンクは満量、エンジンオイルは適量を入れ、すぐに使用可能な状態とすること。

9. その他

本仕様書の解釈について疑義が生じた場合は、本組合と協議して決定する。

別紙

全回転フォークリフト新車購入仕様条件

区 分	摘 要
種 類	カウンターバランス式
定格荷重	3,000kg
機関形式	ガソリン/LPG 併用式 トルクコンバーター式
タイヤ前輪、後輪	シングルタイヤノーパンク仕様
車体長さ	2,720mm～2,765mm 程度 (フォーク前面まで)
全 幅	1,235mm～1,275mm 程度
全高ヘッドガード	2,095mm～2150mm程度
マスト高	2,015mm～2,085mm程度(フォーク下降時)
最大揚高	4,500mm (3段マスト)
参考車種	三菱フォークリフト ERSIS FGE30-TP
	住友フォークリフト 13FT30PAXIII
車体の色	メーカー指定色
装備品・付属品	<ul style="list-style-type: none"> ・ LED 前後コンビネーションランプ ・ LED 前照灯 ・ LED 式黄色回転灯 (キースイッチ連動) ・ 後方警告ライト青色2灯タイプ後進連動 ・ LPG 架台スイングダウン・タンクレス ・ LPG 燃料残量警報装置 ・ フルフリー3段マスト用4連バルブ配管 ・ カスケード製回転フォーククランプ (別紙仕様図参照) ・ 録画機能付き 360° 人検知警報システム (監視、検出、警告以上の機能を備えたもの) ・ 文字記入「山武郡市環境衛生組合」(左右両側) 記入箇所は、左右の車体部とし、左右いずれも車輛前から後ろ方向で記入。文字寸法は一文字概ね5cm 角以上とし、色は任意とする ・ 本体塗装に対して明瞭に判読可能な色とする。

別紙 仕様図

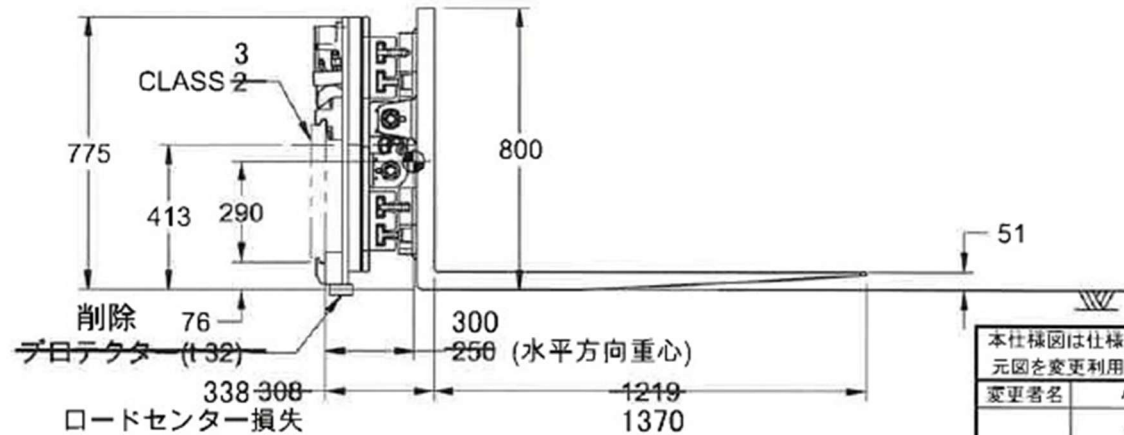
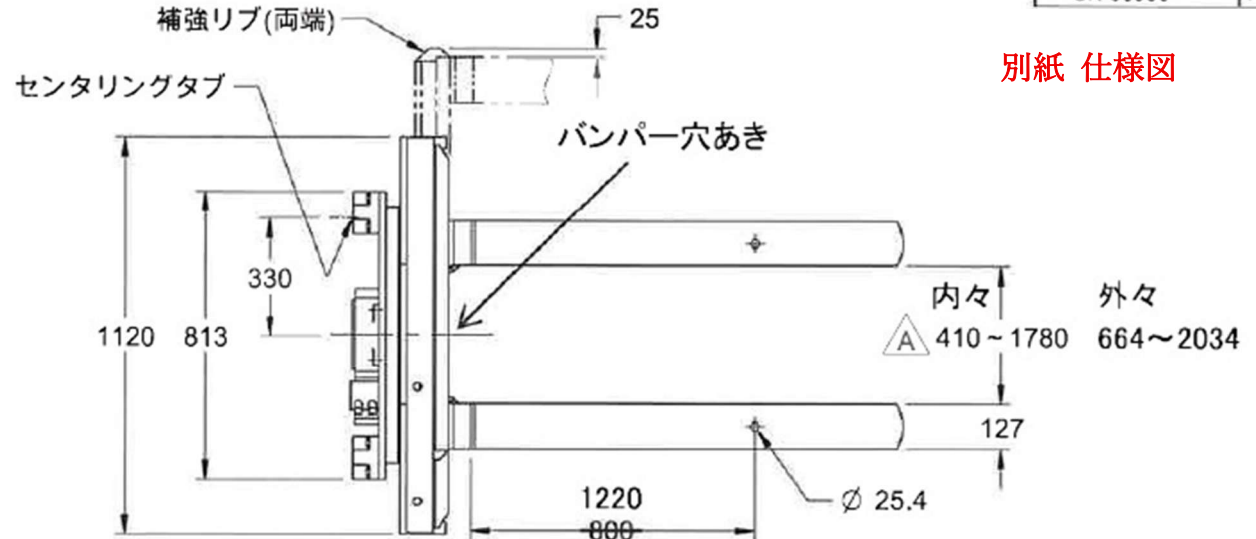
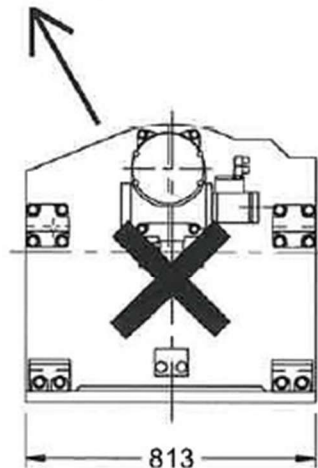
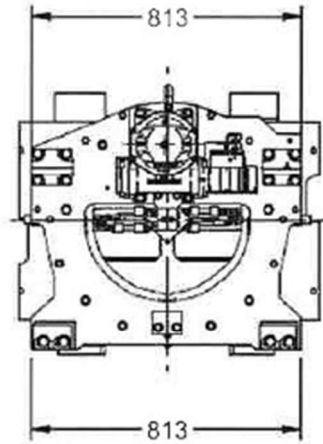

本仕様図は仕様打合せ用として元図を変更利用致しております	
変更者名	小泉 淳一
変更月日	26.03.19 小泉

仕様

1. アタッチメント容量	2300 kg at ロードセンター 600mm
2. アタッチメント質量	約720kg 約700kg
3. コーテータートルク	8.6 kNm at 14 MPa
4. コーテーター回転数	5.2 7rpm at 57 L/min
5. アーム作動	アーム上下位置の時 上側アーム作動、下側アーム停止又は、微動
6. 最大使用圧力	14 MPa (回転回路は 16 MPa) リフトトラックにポートリフバルブを必ず取付けてください 現地にて、荷の状態、作業条件に応じた圧力を設定のこと
7. アーム	インテグラルアーム
9. ポート位置図	SK-38522

クランプベース 50D

A-CORRECTION	<input checked="" type="checkbox"/> GOKU <input checked="" type="checkbox"/> GOKU 2020-07-21	cascada corporation THIS DRAWING IS THE PROPERTY OF CASCADE AND CONTAINS CONFIDENTIAL INFORMATION. DO NOT REPRODUCE OR USE WITHOUT WRITTEN APPROVAL FROM CASCADE. ©2019 CASCADE CORPORATION (CASCADE ENGINEERING, INC. 2019) REV FORK CLAMP 昇降フォーククランプ 50D-CFR-2A-94538 3A R2 50D-CFR 307.15
SEE CASCADE ENGINEERING STANDARDS FOR DIMENSION CONVENTIONS. UNLESS OTHERWISE SPECIFIED ALL DIMENSIONS ARE IN MILLIMETERS. ALL POSITION TOLERANCES APPLY AT ± 0.1 ENVELOPE REQUIREMENT. ± 0.1 APPLIES.	1	SK-38990 R- 1